

**IT**MANUALE  
TECNICO**EN**TECHNICAL  
MANUAL**FR**MANUEL  
TECHNIQUE**NL**TECHNISCHE  
HANDLEIDING**DE**TECHNISCHES  
HANDBUCH**ES**MANUAL  
TÉCNICO**PT**MANUAL  
TÉCNICO

Manuale tecnico Art. 3262I, 3268I e accessorio Art. 1250IA, 1250IV  
Technical manual for Art. 3262I, 3268I and accessory Art. 1250IA, 1250IV  
Manuel technique art. 3262I, 3268I et accessoire art. 1250IA, 1250IV  
Technische handleiding art. 3262I, 3268I en accessoire art. 1250IA, 1250IV  
Technisches Handbuch Art. 3262I, 3268I und Zubehör Art. 1250IA, 1250IV  
Manual técnico arts. 3262I, 3268I y accesorio arts. 1250IA, 1250IV  
Manual técnico art. 3262I, 3268I e acessório art. 1250IA, 1250IV

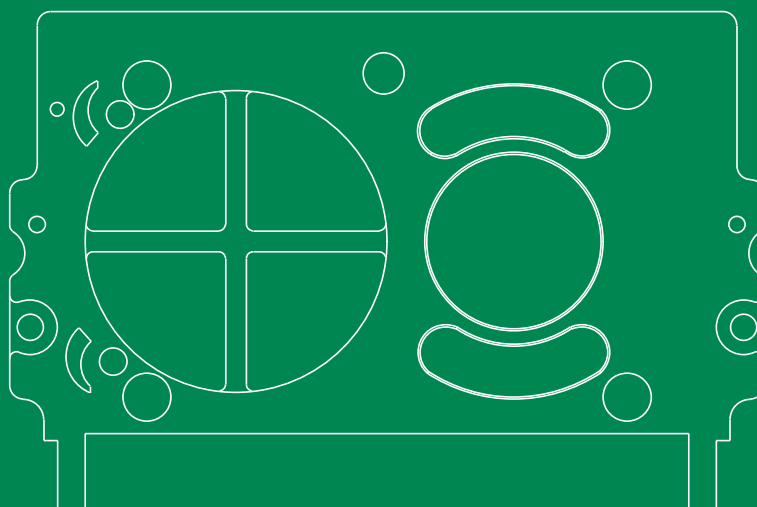

**Comelit**<sup>®</sup>  
Passion. Technology. Design.

- IT Avvertenze**
- Effettuare l'installazione seguendo scrupolosamente le istruzioni fornite dal costruttore ed in conformità alle norme vigenti.
  - Tutti gli apparecchi devono essere destinati esclusivamente all'uso per cui sono stati concepiti. **Comelit Group S.p.A.** declina ogni responsabilità per un utilizzo improprio degli apparecchi, per modifiche effettuate da altri a qualunque titolo e scopo, per l'uso di accessori e materiali non originali.
  - Tutti i prodotti sono conformi alle prescrizioni delle direttive 2006/95/CE (che sostituisce la direttiva 73/23/CEE e successivi emendamenti) e ciò è attestato dalla presenza della marcatura **CE** sugli stessi.
  - Evitare di porre i fili di montante in prossimità di cavi di alimentazione (230/400V).
  - Gli interventi di installazione, montaggio e assistenza agli apparecchi elettrici devono essere eseguiti esclusivamente da elettricisti specializzati.
  - Togliere l'alimentazione prima di effettuare qualsiasi manutenzione.
  - Non tenere premuto il gancio fonica con la cornetta sollevata.

- EN Warning**
- Install the equipment by carefully following the instructions given by the manufacturer and in compliance with the standards in force.
  - All the equipment must only be used for the purpose it was designed for. **Comelit Group S.p.A.** declines any responsibility for improper use of the apparatus, for modifications made by third parties for any reason or purpose, and for the use of non-original accessories and materials.
  - All the products comply with the requirements of the 2006/95/CE directives (which replace directive 73/23/CEE and subsequent amendments), as certified by the **CE** mark on the products.
  - Do not route riser wires in proximity to power supply cables (230/400V).
  - Installation, mounting and assistance procedures for electrical devices must only be performed by specialised electricians.
  - Cut off the power supply before carrying out any maintenance work.
  - Do not press and hold the audio hook while the handset is lifted.

- FR Avertissements**
- Effectuer l'installation en suivant scrupuleusement les instructions fournies par le constructeur et conformément aux normes en vigueur.
  - Tous les appareils doivent être strictement destinés à l'emploi pour lequel ils ont été conçus. **La société Comelit Group S.p.A.** décline toute responsabilité en cas de mauvais usage des appareils, pour des modifications effectuées par d'autres personnes pour n'importe quelle raison et pour l'utilisation d'accessoires et matériaux non d'origine.
  - Tous les produits sont conformes aux prescriptions de la directive 2006/95/CE (qui remplace la directive 73/23/CEE et amendements successifs). Cela est attesté par la présence du marquage **CE** sur les produits.
  - Éviter de placer les fils de montant à proximité des câbles d'alimentation (230/400V).
  - Les interventions d'installation, de montage et d'assistance aux appareils électriques doivent être effectuées exclusivement par des électriciens spécialisés.
  - Couper l'alimentation avant d'effectuer toute opération d'entretien.
  - Ne pas maintenir le crochet phonie enfoncé lorsque le combiné est décroché.

- NL Waarschuwingen**
- Voer de installatiewerkzaamheden zorgvuldig uit volgens de door de fabrikant gegeven instructies en met inachtname van de geldende normen.
  - Alle componenten mogen alleen gebruikt worden voor de doeleinden waarvoor ze zijn ontworpen. **Comelit Group S.p.A.** is niet verantwoordelijk voor oneigenlijk gebruik van de apparatuur, voor wijzigingen die om welke reden dan ook door derden zijn aangebracht, en voor het gebruik van accessoires en materialen die niet door de fabrikant zijn aangeleverd.
  - Alle producten voldoen aan de eisen van de richtlijn 2006/95/EG (die de richtlijn 73/23/EEG en latere wijzigingen vervangt). Dit wordt bevestigd door het **CE**-label op de producten.
  - Monteer de aders van de stamleiding niet in de nabijheid van voedingskabels (230/400V).
  - De installatie-, montage- en servicewerkzaamheden aan de elektrische apparaten mogen uitsluitend door gespecialiseerde elektriciens worden verricht.
  - Sluit de stroomtoevoer af, voordat u onderhoudswerkzaamheden uitvoert.

- DE Hinweise**
- Der Einbau muss genau nach den Anweisungen des Herstellers und unter Einhaltung der einschlägigen Vorschriften erfolgen.
  - Sämtliche Geräte dürfen ausschließlich für ihren bestimmungsgemäßen Verwendungszweck eingesetzt werden. **Die Comelit Group S.p.A.** übernimmt keine Haftung für einen unsachgemäßen Gebrauch der Geräte, für durch Dritte vorgenommene Änderungen oder die Verwendung von Nicht-Original-Zubehör und -Ersatzteilen.
  - Alle Geräte erfüllen die Vorgaben der EU-Richtlinie 2006/95/CE (ersetzt EU-Richtlinie 73/23/CEE und nachfolgende Änderungen), wie durch ihre **CE-Kennzeichnung** bescheinigt wird.
  - Die Kabel der Steigleitung nicht neben Stromversorgungskabeln (230/400V) verlegen.
  - Kabelverlegung sowie Einbau und Wartung der elektrischen Geräte müssen von einem Elektrofachmann ausgeführt werden.
  - Vor Wartungseingriffen immer erst die Spannungsversorgung unterbrechen.
  - Die Gabel der Sprechgarnitur bei abgehobenem Hörer nicht gedrückt halten.

- ES Advertencias**
- La instalación se ha de efectuar en conformidad con las normas vigentes, siguiendo atentamente las instrucciones suministradas por el fabricante.
  - Todos los aparatos deben destinarse exclusivamente al uso para el cual han sido construidos. **Comelit Group S.p.A.** declina toda responsabilidad por el uso impropio de los aparatos, por cambios efectuados por terceros por cualquier motivo o finalidad y por el uso de accesorios y materiales no originales.
  - Todos los productos son conformes a los requisitos de las Directivas 2006/95/CE (que sustituye la Directiva 73/23/CEE y sucesivas enmiendas) como demuestra la presencia de la marca **CE** en ellos.
  - No poner los cables de la columna montante cerca de los cables de alimentación (230/400V).
  - La instalación, el montaje y el mantenimiento de los aparatos eléctricos deben ser efectuados exclusivamente por electricistas especializados.
  - Antes de efectuar cualquier operación de mantenimiento hay que cortar la alimentación.
  - No mantener pulsado el gancho de audio si el micro teléfono está descolgado.

- PT Avisos**
- Instalar o equipamento cuidadosamente, seguindo as instruções dadas pelo fabricante e em conformidade com a legislação em vigor.
  - Todos os aparelhos devem ser exclusivamente destinados ao uso para o qual foram concebidos. **Comelit Group S.p.A.** declina qualquer responsabilidade pelo uso improprio do equipamento, quaisquer modificações efectuadas por qualquer motivo sem autorização prévia, como também pelo uso de acessórios e materiais que não tenham sido originariamente fornecidos pela Comelit Group S.p.A.
  - Todos os produtos estão em conformidade com os requisitos das directivas 2006/95/CE (que substituem as directivas 73/23/CEE e as alterações subsequentes). A prova é a marca **CE** nos produtos.
  - Evitar colocar os fios da coluna na proximidade de cabos de alimentação (230/400V).
  - As intervenções de instalação, montagem e assistência a aparelhos eléctricos devem ser realizadas exclusivamente por electricistas especializados.
  - Cortar a alimentação eléctrica antes de realizar qualquer tipo de manutenção.
  - Não manter premido o gancho do som com o auscultador levantado.



- IT** **Mantenere indipendente il comune dei pulsanti del modulo Art. 4680C, Art. 4680, Art. 4680K, Art. 4680KC, Art. 1622**
- EN** **Make sure the common contact for the buttons on module Art. 4680C, Art. 4680, Art. 4680K, Art. 4680KC, Art. 1622 remains independent**
- FR** **Maintenir le commun indépendant des boutons du module Art. 4680C, Art. 4680, Art. 4680K, Art. 4680KC, Art. 1622**
- NL** **Onafhankelijk houden van het gemeenschappelijke contact van de drukknoppen van de module art. 4680C, art. 4680, art. 4680K, art. 4680KC, art. 1622**
- DE** **Die Sammelklemme der Taster des Moduls Art. 4680C, Art. 4680, Art. 4680K, Art. 4680KC, Art. 1622 muss unabhängig sein**
- PT** **Mantener independente el común de los pulsadores del módulo Art. 4680C, Art. 4680, Art. 4680K, Art. 4680KC, Art. 1622**
- ES** **Manter independente os botões comuns do módulo art. 4680C, art. 4680, art. 4680C, art. 4680KC, art. 1622**

- Ⓜ Montaggio e cablaggio del gruppo audio o audio-video Ikall su pulsantiera Vandalcom (A), Roma (B) o monoplacca (C)
- Ⓜ Mounting and wiring of the Ikall audio or audio-video unit on Vandalcom (A), Roma (B) or single-plate (C) entrance panel
- Ⓜ Montage et câblage du groupe audio ou audio-vidéo Ikall sur platine Vandalcom (A), Roma (B) ou monoplaque (C)
- Ⓜ Montage en bedrading van de Ikall audio- of audio-videomodule op entreepaneel Vandalcom (A), Roma (B) of entreepaneel uit één stuk (C)
- Ⓜ Montage und Verdrahtung der Audio- bzw. Audio-/Videoeinheit Ikall an Tastenfeld Vandalcom (A), Roma (B) oder an einteiligem Tastenfeld (C)
- Ⓜ Montaje y cableado del grupo audio o audio-vídeo Ikall en la placa de calle Vandalcom (A), Roma (B) o la sola placa (C)
- Ⓜ Montage et câblage du groupe audio ou audio-vidéo Ikall sur platine Vandalcom (A), Roma (B) ou monoplaque (C)

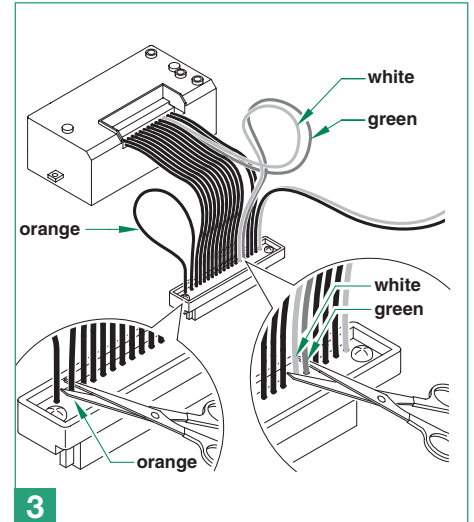
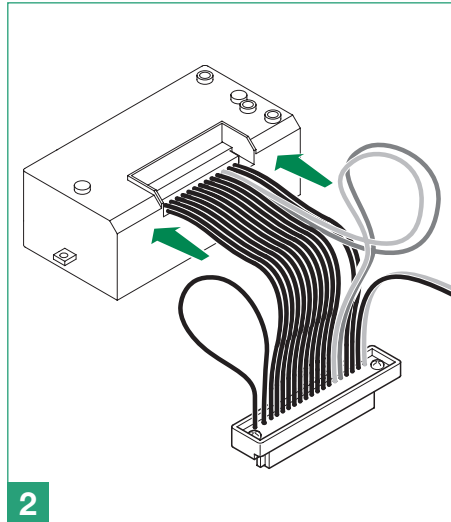
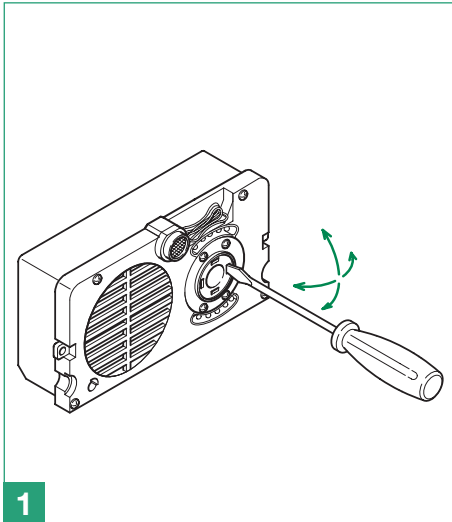

**Vandalcom (A)**

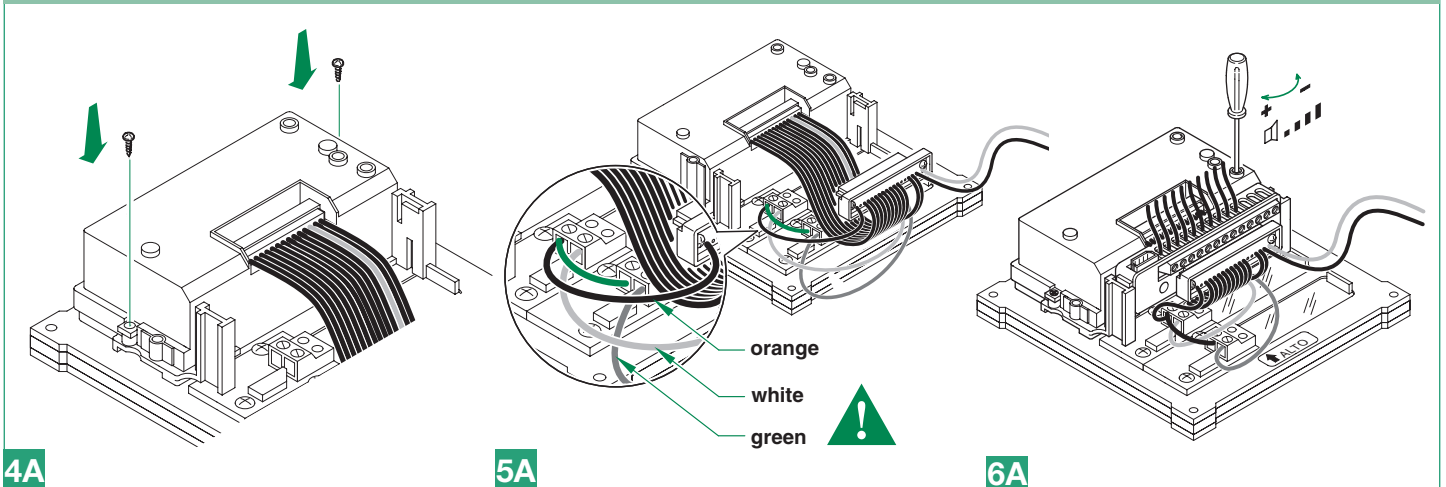

**Roma (B)**

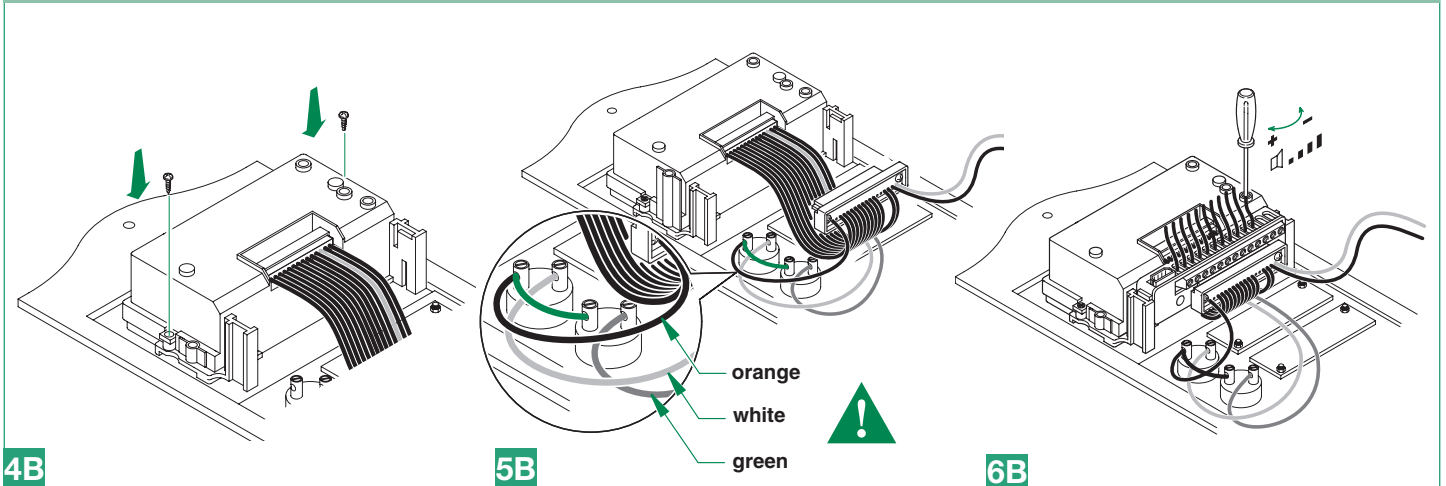

- Ⓜ IT Pulsantiera monoplacca (C)
- Ⓜ EN Single-plate entrance panel (C)
- Ⓜ FR Plaque de rue mono-plaque (C)
- Ⓜ NL Entrepaneel bestaande uit één plaat (C)

- Ⓜ DE Einteilige Tasterplatte (C)
- Ⓜ ES Botonera monoplaca (C)
- Ⓜ PT Botoneira monoplaca (C)

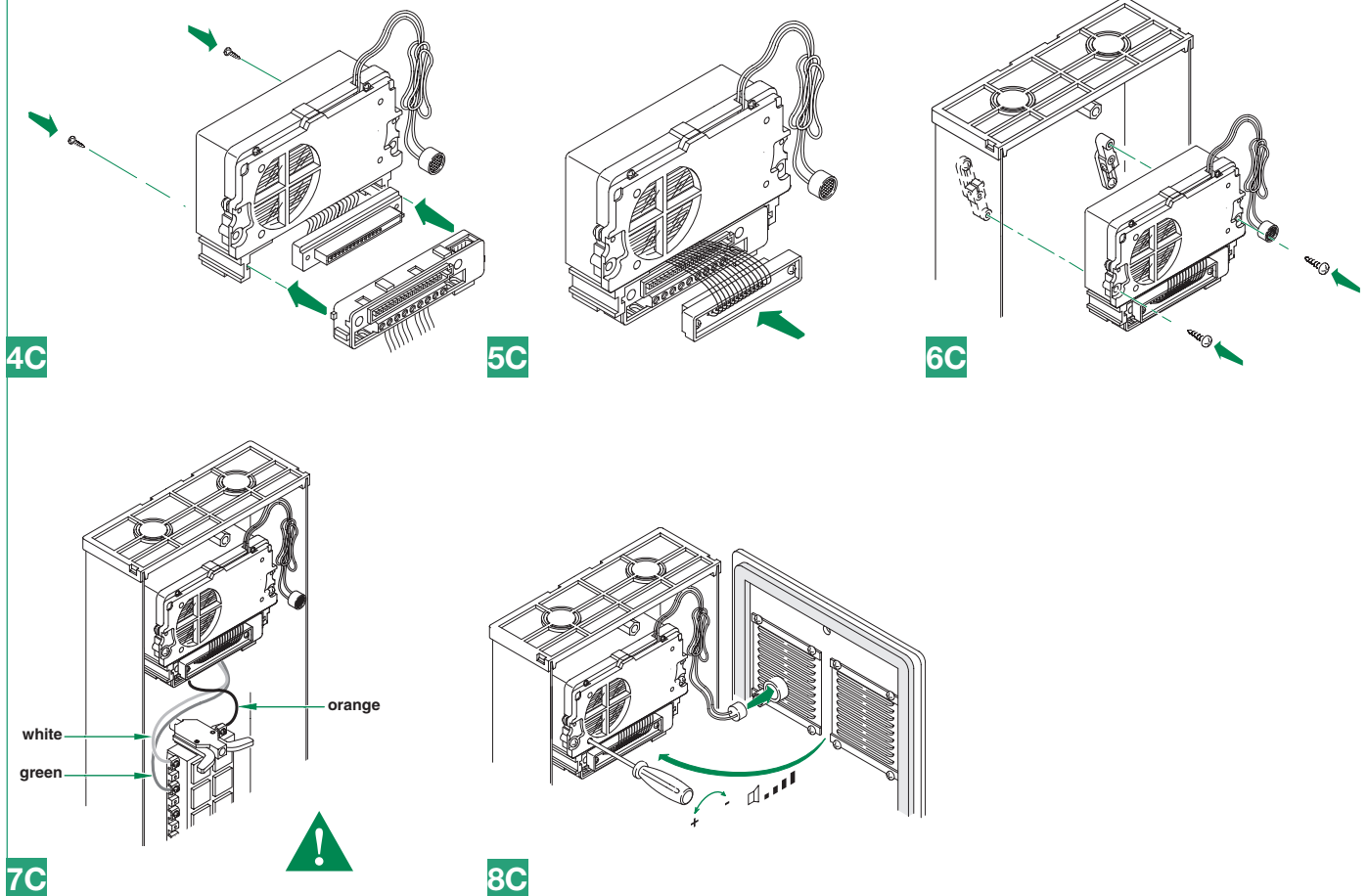

- Ⓜ IT Utilizzo Art. 3064/C con gruppo audio Art. 1622 o audio-video Art. 4680, 4680C, 4680K, 4680KC (Ikall)
- Ⓜ EN Use of Art. 3064/C with audio unit Art. 1622 or audio-video unit Art. 4680, 4680C, 4680K, 4680KC (Ikall)
- Ⓜ FR Utilisation Art. 3064/C avec groupe audio Art. 1622 ou audio-vidéo Art. 4680, 4680C, 4680K, 4680KC (Ikall)
- Ⓜ NL Gebruik art. 3064/C met audiomodule art. 1622 of audio-videomodule art. 4680, 4680C, 4680K, 4680KC (Ikall)
- Ⓜ DE Verwendung Art. 3064/C mit A-Einheit Art. 1622 oder A/V-Einheit 4680, 4680C, 4680K, 4680KC (Ikall)
- Ⓜ ES Uso del Art. 3064/C con grupo audio Art. 1622 o audio-vídeo Art. 4680, 4680C, 4680K, 4680KC (Ikall)
- Ⓜ PT Utilização do art. 3064/C com o grupo áudio art. 1622 ou áudio/vídeo art. 4680, 4680C, 4680K, 4680KC (Ikall)

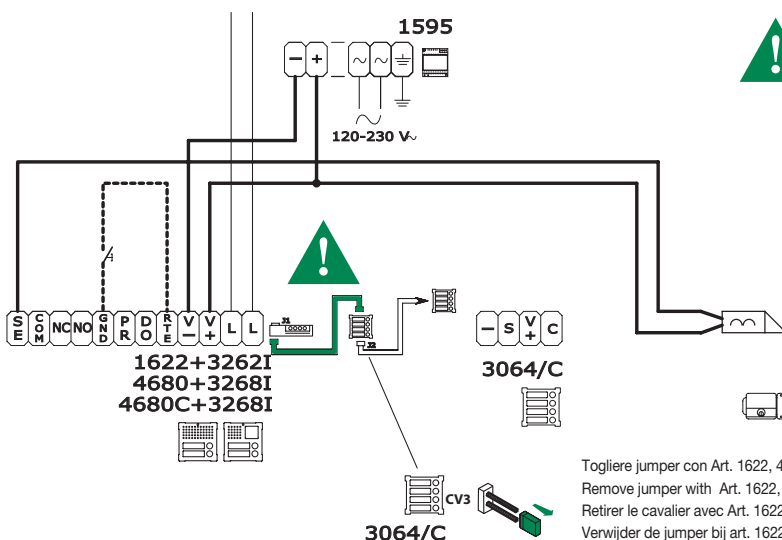

- Ⓜ IT ► Utilizzare cavo incluso nell'Art. 3262I, Art. 3268I
- Ⓜ EN ► Use the cable included in Art. 3262I, Art. 3268I
- Ⓜ FR ► Utiliser le câble inclus dans l'Art. 3262I, Art. 3268I
- Ⓜ NL ► Gebruik de kabel die bij art. 3262I, art. 3268I inbegrepen is
- Ⓜ DE ► Das Kable verwenden, das dem Art. 3262I, Art. 3268I beiliegt
- Ⓜ ES ► Utilizar el cable incluido en el Art. 3262I, Art. 3268I
- Ⓜ PT ► Utilizar o cabo incluído nos art. 3262I, art. 3268I

Togliere jumper con Art. 1622, 4680, 4680C, 4680K, 4680KC  
 Remove jumper with Art. 1622, 4680, 4680C, 4680K, 4680KC  
 Retirer le cavalier avec Art. 1622, 4680, 4680C, 4680K, 4680KC  
 Verwijder de jumper bij art. 1622, 4680, 4680C, 4680K, 4680KC

Den Jumper mit Art. 1622, 4680, 4680C, 4680K, 4680KC entfernen  
 Sacar el jumper con Art. 1622, 4680, 4680C, 4680K, 4680KC  
 Retirar o comutador com o art. 1622, 4680, 4680C, 4680K, 4680KC

- (IT) Utilizzo Art. 3063C con gruppo audio Art. 1622 o audio-video Art. 4680, 4680C, 4680K, 4680KC (Ikall)
- (EN) Use of Art. 3063C with audio unit Art. 1622 or audio-video unit Art. 4680, 4680C, 4680K, 4680KC (Ikall)
- (FR) Utilisation Art. 3063C avec groupe audio Art. 1622 ou audio-vidéo Art. 4680, 4680C, 4680K, 4680KC (Ikall)
- (NL) Gebruik art. 3063C met audiomodule art. 1622 of audio-videomodule art. 4680, 4680C, 4680K, 4680KC (Ikall)
- (DE) Verwendung Art. 3063C mit A-Einheit Art. 1622 oder A/V-Einheit 4680, 4680C, 4680K, 4680KC (Ikall)
- (ES) Uso del Art. 3063C con grupo audio Art. 1622 o audio-video Art. 4680, 4680C, 4680K, 4680KC (Ikall)
- (PT) Utilização do art. 3063C com o grupo áudio art. 1622 ou áudio/vídeo art. 4680, 4680C, 4680K, 4680KC (Ikall)



- (IT) ► Utilizzare cavo incluso nell'Art. 1250IV, Art. 1250IA
- (EN) ► Use the cable included in Art. 1250IV, Art. 1250IA
- (FR) ► Utiliser le câble inclus dans l'Art. 1250IV, Art. 1250IA
- (NL) ► Gebruik de kabel die bij art. 1250IV, art. 1250IA inbegrepen is
- (DE) ► Das Kable verwenden, das dem Art. 1250IV, Art. 1250IA beiliegt
- (ES) ► Utilizar el cable incluido en el Art. 1250IV, Art. 1250IA
- (PT) ► Utilizar o cabo incluído nos art. 1250IV, art. 1250IA

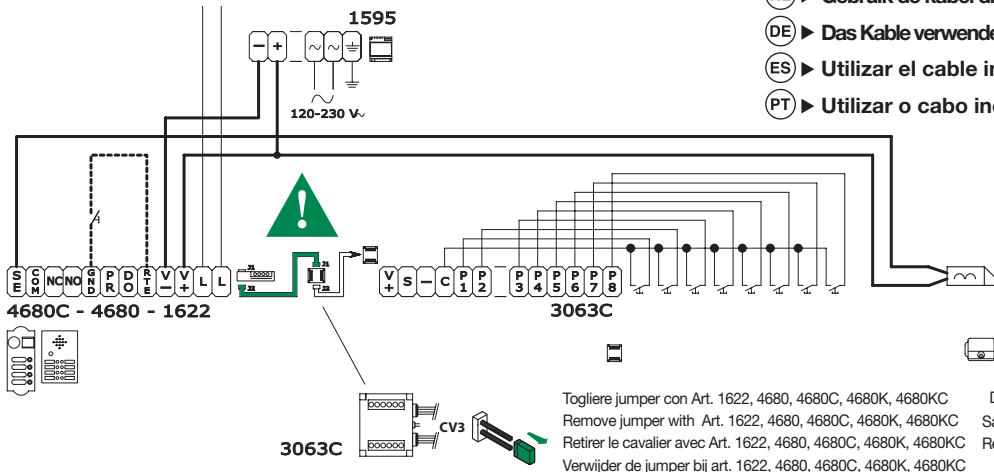

Togliere jumper con Art. 1622, 4680, 4680C, 4680K, 4680KC      Den Jumper mit Art. 1622, 4680, 4680C, 4680K, 4680KC entfernen  
 Remove jumper with Art. 1622, 4680, 4680C, 4680K, 4680KC      Sacar el jumper con Art. 1622, 4680, 4680C, 4680K, 4680KC  
 Retirer le cavalier avec Art. 1622, 4680, 4680C, 4680K, 4680KC      Retirar o comutador com o art. 1622, 4680, 4680C, 4680K, 4680KC  
 Verwijder de jumper bij art. 1622, 4680, 4680C, 4680K, 4680KC

- (IT) Collegamento lampada per illuminazione cartellini portanome con gruppo audio Art. 1622 o audio-video Art. 4680, 4680C, 4680K, 4680KC (Ikall)
- (EN) Connection of nameplate lighting lamp with audio unit Art. 1622 or audio-video unit Art. 4680, 4680C, 4680K, 4680KC (Ikall)
- (FR) Connexion lampe pour éclairage étiquettes porte-noms avec groupe audio art. 1622 ou audio-vidéo art. 4680, 4680C, 4680K, 4680KC (Ikall)
- (NL) Aansluiting lamp voor verlichting naamkaartjes met audiomodule art. 1622 of audio-videomodule art. 4680, 4680C, 4680K, 4680KC (Ikall)
- (DE) Anschluss der Lampe für die Beleuchtung der Namensschilder mit Audioeinheit Art. 1622 bzw. Audio/Videoeinheit Art. 4680, 4680C, 4680K, 4680KC (Ikall)
- (ES) Conexión de la lámpara de iluminación de los tarjeteros con grupo audio art. 1622 o audio-video arts. 4680, 4680C, 4680K y 4680KC (Ikall)
- (PT) Ligação da lâmpada para a iluminação das etiquetas porta-nome com grupo áudio art. 1622 ou áudio-vídeo art. 4680, 4680C, 4680K, 4680KC (Ikall)

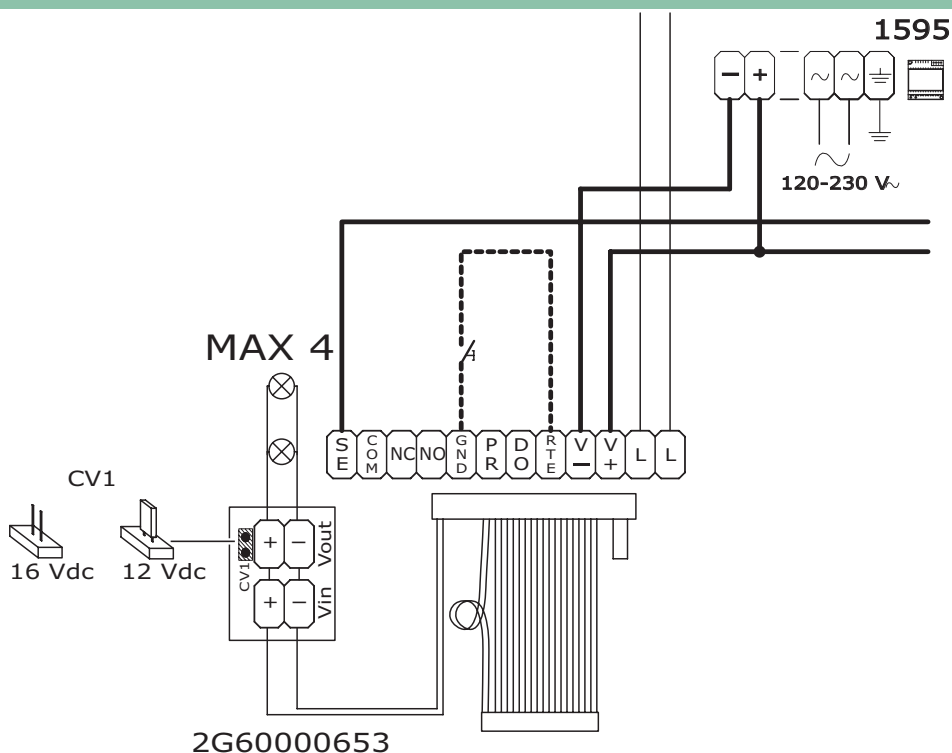

- Ⓜ **IT** Programmazione pulsanti posto esterno con gruppo audio Art. 1622 o audio-video Art. 4680, 4680C, 4680K, 4680KC (Ikall)
- Ⓜ **EN** Programming of external unit buttons with audio unit Art. 1622 or audio-video unit Art. 4680, 4680C, 4680K, 4680KC (Ikall)
- Ⓜ **FR** Programmation boutons poste extérieur avec groupe audio art. 1622 ou audio-vidéo art. 4680, 4680C, 4680K, 4680KC (Ikall)
- Ⓜ **NL** Programmering drukknoppen entreepaneel met audiomodule art. 1622 of audio-videomodule art. 4680, 4680C, 4680K, 4680KC (Ikall)
- Ⓜ **DE** Tastenprogrammierung der Außenstelle mit Audioeinheit Art. 1622 bzw. Audio-/Videoeinheit Art. 4680, 4680C, 4680K, 4680KC (Ikall)
- Ⓜ **ES** Programación de los pulsadores de la unidad externa con grupo audio art. 1622 o audio-vídeo arts. 4680, 4680C, 4680K y 4680KC (Ikall)
- Ⓜ **PT** Programação dos botões do posto externo com grupo áudio art. 1622 ou áudio-vídeo art. 4680, 4680C, 4680K, 4680KC (Ikall)

- Ⓜ **IT** 1. Cablare moduli e pulsanti;  
**N.B. Mantenere indipendente il comune dei pulsanti del modulo Art. 1622, 4680, 4680C, 4680K, 4680KC.**
- 2. Alimentare il posto esterno, eseguire le operazioni (1-4).

- Ⓜ **DE** 1. Module und Taster verdrahten;  
**HINWEIS: Die Sammelklemme der Taster des Moduls Art. 1622, 4680, 4680C, 4680K, 4680KC muss unabhängig sein.**
- 2. Die Außensprechstelle mit Spannung versorgen, die Arbeitsschritte (1-4) ausführen.

- Ⓜ **EN** 1. Wire modules and buttons;  
**NOTE: Make sure the common contact for the buttons on module Art. 1622, 4680, 4680C, 4680K, 4680KC remains independent.**
- 2. Power up the external unit, carry out steps (1-4).

- Ⓜ **ES** 1. Cablear módulos y pulsadores;  
**NOTA: Mantener independiente el común de los pulsadores del módulo Art. 1622, 4680, 4680C, 4680K, 4680KC.**
- 2. Alimentar el puesto exterior, ejecutar las operaciones (1-4).

- Ⓜ **FR** 1. Câbler modules et boutons ;  
**REMARQUE : Maintenir le commun indépendant des boutons du module Art. 1622, 4680, 4680C, 4680K, 4680KC.**
- 2. Alimenter le poste extérieur, effectuer les opérations (1-4).

- Ⓜ **PT** 1. Ligar módulos e botões;  
**NOTA: Manter independente os botões comuns do módulo art. 1622, 4680, 4680C, 4680K, 4680KC.**
- 2. Alimentar o posto externo e realizar as operações (1-4).

- Ⓜ **NL** 1. Bedraden van modulen en drukknoppen;  
**OPMERKING: Onafhankelijk houden van het gemeenschappelijke contact van de drukknoppen van de module art. 1622, 4680, 4680C, 4680K, 4680KC.**
- 2. Schakel de voedingsspanning van het entreepaneel in, voer de werkzaamheden (1-4) uit.

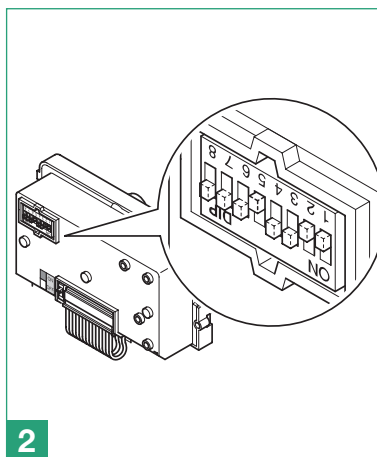
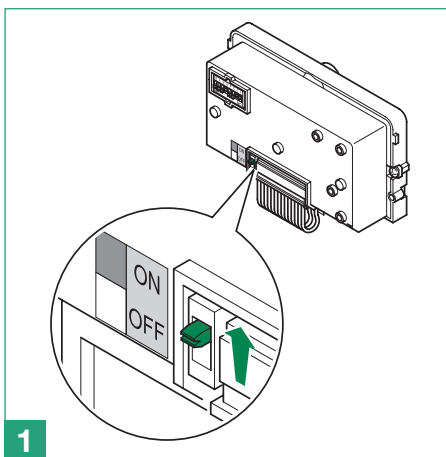

- Ⓜ ▶ Impostare il codice utente tramite i dip, vedi tabella pag. 7
- Ⓜ ▶ Set the user code using the dip switches, see table on page 7
- Ⓜ ▶ Saisir le code usager au moyen des DIP, voir tableau page 7
- Ⓜ ▶ Stel de gebruikerscode in met de dipswitches, zie de tabel op pag. 7
- Ⓜ ▶ Mit den Dipschaltern den Teilnehmercode einstellen, siehe die Tabelle auf Seite 7
- Ⓜ ▶ Configurar el código de usuario mediante los DIP switches, véase tabla pág. 7
- Ⓜ ▶ Configurar o código de utilizador com os dips, consultar a tabela da pág. 7

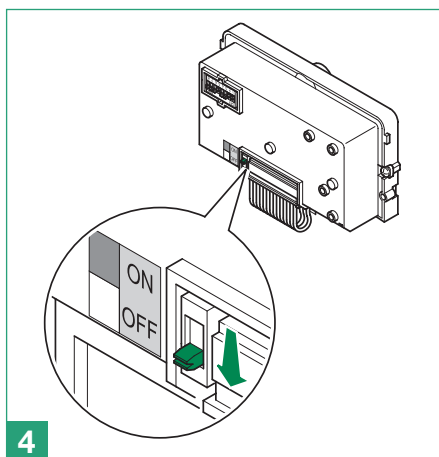
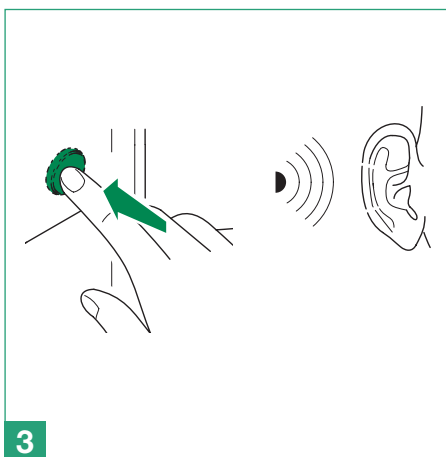

**IT** Tabella di programmazione dei dip switch

**EN** Dip switch programming table

**FR** Tableau de programmation des DIP switches

**NL** Programmeringstabel van de dipswitches

**DE** Dipschalter-Programmiertabelle

**ES** Tabla de programación de los DIP switches

**PT** Tabela de programação dos dip switches

Codice / Code	Dip switch ON	Nome / Name	Codice / Code	Dip switch ON	Nome / Name	Codice / Code	Dip switch ON	Nome / Name	Codice / Code	Dip switch ON	Nome / Name
1	1		61	1,3,4,5,6		121	1,4,5,6,7		181	1,3,5,6,8	
2	2		62	2,3,4,5,6		122	2,4,5,6,7		182	2,3,5,6,8	
3	1,2		63	1,2,3,4,5,6		123	1,2,4,5,6,7		183	1,2,3,5,6,8	
4	3		64	7		124	3,4,5,6,7		184	4,5,6,8	
5	1,3		65	1,7		125	1,3,4,5,6,7		185	1,4,5,6,8	
6	2,3		66	2,7		126	2,3,4,5,6,7		186	2,4,5,6,8	
7	1,2,3		67	1,2,7		127	1,2,3,4,5,6,7		187	1,2,4,5,6,8	
8	4		68	3,7		128	8		188	3,4,5,6,8	
9	1,4		69	1,3,7		129	1,8		189	1,3,4,5,6,8	
10	2,4		70	2,3,7		130	2,8		190	2,3,4,5,6,8	
11	1,2,4		71	1,2,3,7		131	1,2,8		191	1,2,3,4,5,6,8	
12	3,4		72	4,7		132	3,8		192	7,8	
13	1,3,4		73	1,4,7		133	1,3,8		193	1,7,8	
14	2,3,4		74	2,4,7		134	2,3,8		194	2,7,8	
15	1,2,3,4		75	1,2,4,7		135	1,2,3,8		195	1,2,7,8	
16	5		76	3,4,7		136	4,8		196	3,7,8	
17	1,5		77	1,3,4,7		137	1,4,8		197	1,3,7,8	
18	2,5		78	2,3,4,7		138	2,4,8		198	2,3,7,8	
19	1,2,5		79	1,2,3,4,7		139	1,2,4,8		199	1,2,3,7,8	
20	3,5		80	5,7		140	3,4,8		200	4,7,8	
21	1,3,5		81	1,5,7		141	1,3,4,8		201	1,4,7,8	
22	2,3,5		82	2,5,7		142	2,3,4,8		202	2,4,7,8	
23	1,2,3,5		83	1,2,5,7		143	1,2,3,4,8		203	1,2,4,7,8	
24	4,5		84	3,5,7		144	5,8		204	3,4,7,8	
25	1,4,5		85	1,3,5,7		145	1,5,8		205	1,3,4,7,8	
26	2,4,5		86	2,3,5,7		146	2,5,8		206	2,3,4,7,8	
27	1,2,4,5		87	1,2,3,5,7		147	1,2,5,8		207	1,2,3,4,7,8	
28	3,4,5		88	4,5,7		148	3,5,8		208	5,7,8	
29	1,3,4,5		89	1,4,5,7		149	1,3,5,8		209	1,5,7,8	
30	2,3,4,5		90	2,4,5,7		150	2,3,5,8		210	2,5,7,8	
31	1,2,3,4,5		91	1,2,4,5,7		151	1,2,3,5,8		211	1,2,5,7,8	
32	6		92	3,4,5,7		152	4,5,8		212	3,5,7,8	
33	1,6		93	1,3,4,5,7		153	1,4,5,8		213	1,3,5,7,8	
34	2,6		94	2,3,4,5,7		154	2,4,5,8		214	2,3,5,7,8	
35	1,2,6		95	1,2,3,4,5,7		155	1,2,4,5,8		215	1,2,3,5,7,8	
36	3,6		96	6,7		156	3,4,5,8		216	4,5,7,8	
37	1,3,6		97	1,6,7		157	1,3,4,5,8		217	1,4,5,7,8	
38	2,3,6		98	2,6,7		158	2,3,4,5,8		218	2,4,5,7,8	
39	1,2,3,6		99	1,2,6,7		159	1,2,3,4,5,8		219	1,2,4,5,7,8	
40	4,6		100	3,6,7		160	6,8		220	3,4,5,7,8	
41	1,4,6		101	1,3,6,7		161	1,6,8		221	1,3,4,5,7,8	
42	2,4,6		102	2,3,6,7		162	2,6,8		222	2,3,4,5,7,8	
43	1,2,4,6		103	1,2,3,6,7		163	1,2,6,8		223	1,2,3,4,5,7,8	
44	3,4,6		104	4,6,7		164	3,6,8		224	6,7,8	
45	1,3,4,6		105	1,4,6,7		165	1,3,6,8		225	1,6,7,8	
46	2,3,4,6		106	2,4,6,7		166	2,3,6,8		226	2,6,7,8	
47	1,2,3,4,6		107	1,2,4,6,7		167	1,2,3,6,8		227	1,2,6,7,8	
48	5,6		108	3,4,6,7		168	4,6,8		228	3,6,7,8	
49	1,5,6		109	1,3,4,6,7		169	1,4,6,8		229	1,3,6,7,8	
50	2,5,6		110	2,3,4,6,7		170	2,4,6,8		230	2,3,6,7,8	
51	1,2,5,6		111	1,2,3,4,6,7		171	1,2,4,6,8		231	1,2,3,6,7,8	
52	3,5,6		112	5,6,7		172	3,4,6,8		232	4,6,7,8	
53	1,3,5,6		113	1,5,6,7		173	1,3,4,6,8		233	1,4,6,7,8	
54	2,3,5,6		114	2,5,6,7		174	2,3,4,6,8		234	2,4,6,7,8	
55	1,2,3,5,6		115	1,2,5,6,7		175	1,2,3,4,6,8		235	1,2,4,6,7,8	
56	4,5,6		116	3,5,6,7		176	5,6,8		236	3,4,6,7,8	
57	1,4,5,6		117	1,3,5,6,7		177	1,5,6,8		237	1,3,4,6,7,8	
58	2,4,5,6		118	2,3,5,6,7		178	2,5,6,8		238	2,3,4,6,7,8	
59	1,2,4,5,6		119	1,2,3,5,6,7		179	1,2,5,6,8		239	1,2,3,4,6,7,8	
60	3,4,5,6		120	4,5,6,7		180	3,5,6,8		*240	5,6,7,8	

**IT** ESEMPIO impostazione codice 200.

**EN** EXAMPLE setting code 200.

**FR** EXEMPLE introduction code 200.

**NL** VOORBEELD instelling code 200.

**DE** BEISPIEL: Einstellung von Teilnehmercode 200.

**ES** EJEMPLO: configuración del código 200.

**PT** EXEMPLO configuração do código 200.

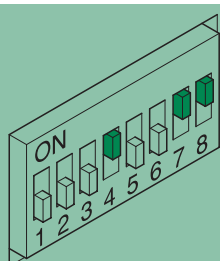

**IT** \*NOTA: il codice 240 è riservato per il centralino di portineria.

**EN** \*NOTE: code 240 is reserved for the porter switchboard.

**FR** \*REMARQUE : le code 240 est réservé au standard de conciergerie.

**NL** \*OPMERKING: de code 240 is gereserveerd voor de portierscentrale.

**DE** \*HINWEIS: Teilnehmercode 240 ist für die Pfortnerzentrale reserviert.

**ES** \*NOTA: el código 240 está reservado a la centralita de conserjería

**PT** \*NOTA: o código 240 está reservado para a central de portaria.

- Ⓜ Collegamento con gruppo audio Art. 1610 (Ikall)
- Ⓜ Connection with audio unit Art. 1610 (Ikall)
- Ⓜ Connexion avec groupe audio art. 1610 (Ikall)
- Ⓜ Aansluiting met audiomodule art. 1610 (Ikall)

- Ⓜ Anschluss mit Audioeinheit Art. 1610 (Ikall)
- Ⓜ Conexión con grupo audio art. 1610 (Ikall)
- Ⓜ Ligação com grupo áudio art. 1610 (Ikall)

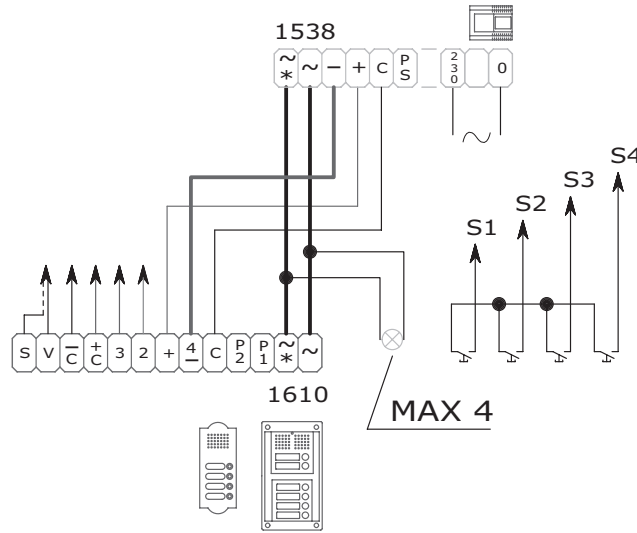

- Ⓜ Collegamento con gruppo audio-video Art. 4673, 4675 (Ikall)
- Ⓜ Connection with audio-video unit Art. 4673, 4675 (Ikall)
- Ⓜ Connexion avec groupe audio-vidéo art. 4673, 4675 (Ikall)
- Ⓜ Aansluiting met audio-videomodule art. 4673, 4675 (Ikall)

- Ⓜ Anschluss mit Audio-/Videoeinheit Art. 4673, 4675 (Ikall)
- Ⓜ Conexión con grupo audio-vídeo arts. 4673 y 4675 (Ikall)
- Ⓜ Ligação com grupo áudio-vídeo art. 4673, 4675 (Ikall)

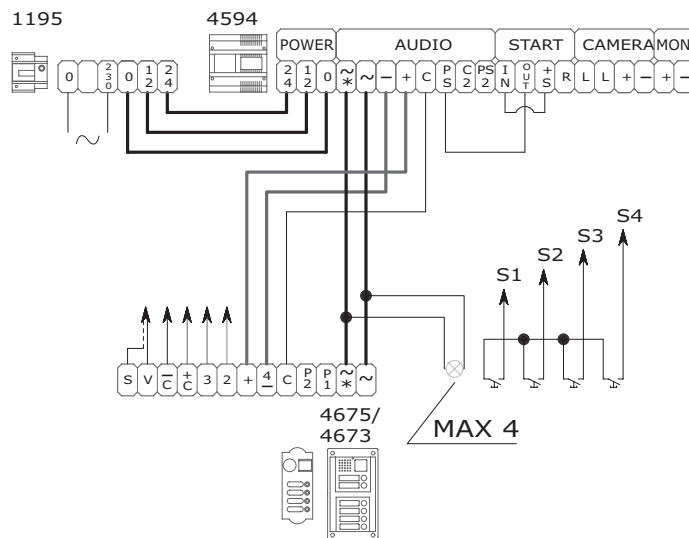

www.comelitgroup.com

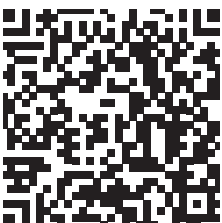

2ª edizione 04/2015  
 8 023903 301458 cod. 2640001303

